

פאר המסכתא

יומא כב.

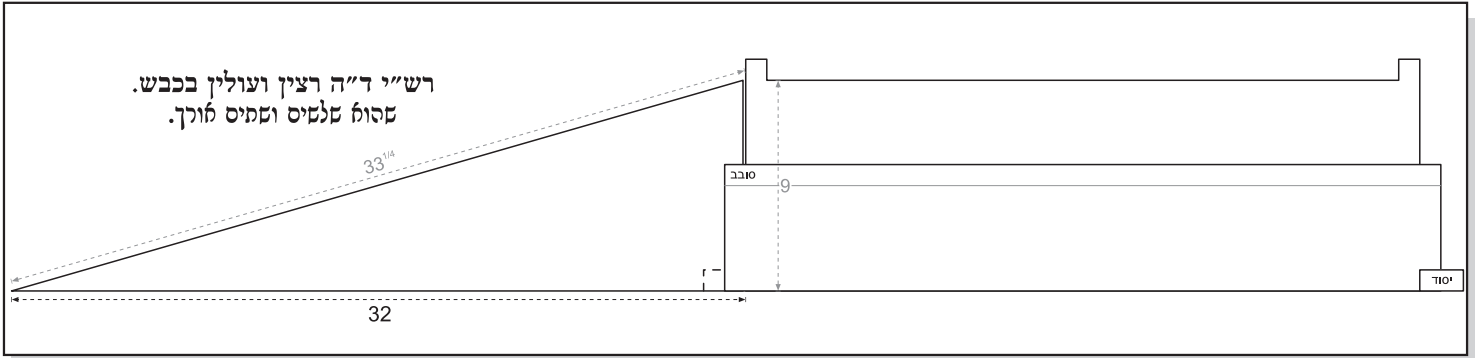

הוא הזוכה

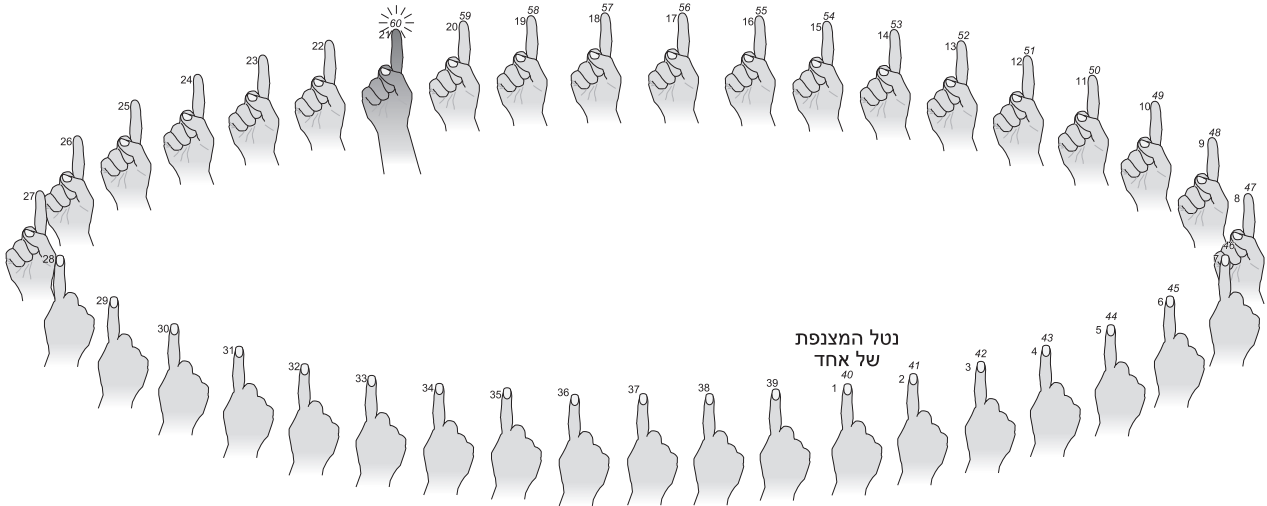

נטל המצנפת
של אחד

רש"י

הצביעו. הוציאו אצבעותיכם, כל אחד יראה אצבעו, כדמפרש לקמן בפירקין דף כה. מקיפין ועומדין בעגולה, בא הממונה ונטול מצנפת מעל ראש של אחד מהן, וממנו פייס מתחיל לימנות, ומוציא כל אחד ואחד אצבעו למנין, והממונה אומר כל שהמנין כלה זו הוא זוכה...

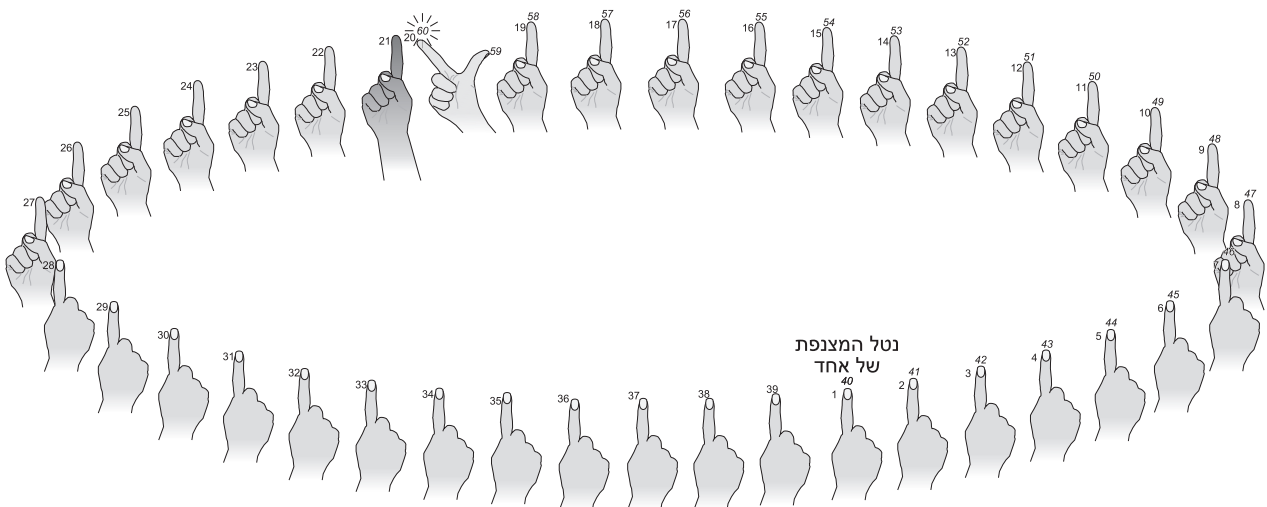

נטל המצנפת
של אחד

רש"י

ואין מוציאין אגודל במקדש. בגמרא דף כג. מפרש מפני הרמאין, כשיקרב המנין לכלות ויציט למי יכלה, יוציא זה העומד לפניו שחי אצבעות כדי שימנה בשני בני אדם וימהר המנין לכלות זו, והממונה לא יצין, לפי שאדם יכול להרחיק אגודל מן האצבע הרבה, וגראין כאצבעות שני בני אדם:

פאר המסכתא

יומא כב.

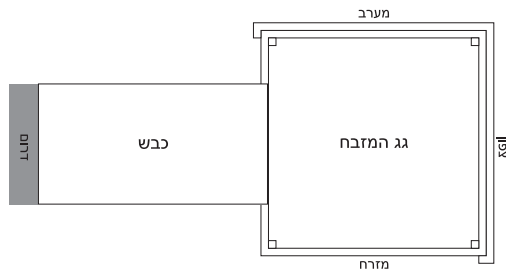

גמ'
אמר רב פפא פשיטא לי, ארבע אמות דארעא
לא, רציץ ועוליץ בכבש תנן,

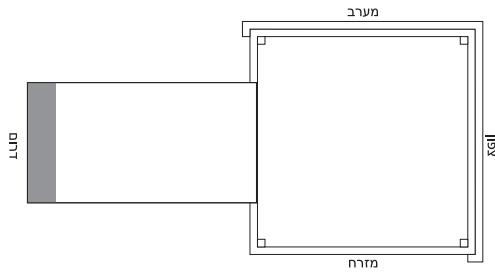

קמייתא נמי לא, רציץ ועוליץ בכבש תנן,
והדר כל הקודם את חבירו,

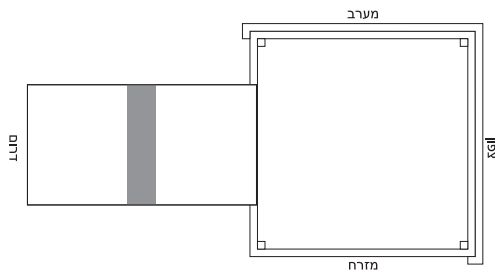

דביני ביני נמי לא, דלא מסיימא מילתא,

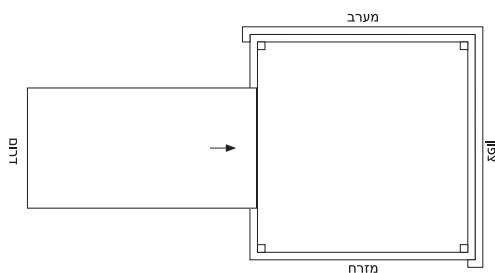

פשיטא לי דגבי מזבח תנן,

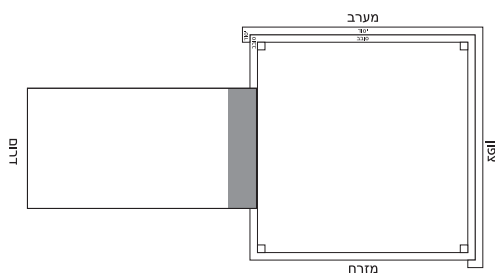

בעי רב פפא ארבע אמות שאמרו,
בהדיה אמה יסוד ואמה סובב

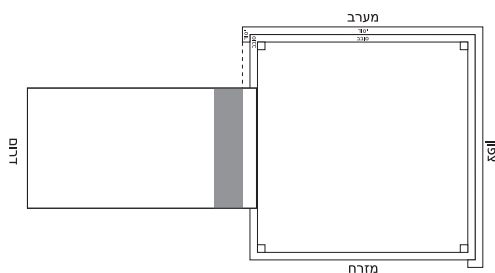

או דילמא בר מאמה יסוד ואמה סובב,
תיקו.